

SALVO NOTAZIONE IN CONTRARIO
LE CAPACITÀ MAGGIORI DI UNO SI INTENDONO IN pF
LE CAPACITÀ MINORI DI UNO SI INTENDONO IN pF
LE RESISTENZE SONO IN Ω DA 1/2 W CON TOLLERANZA 10%

LE TENSIONI SONO MISURATE FRA I PIEDINI DELLE VALVOLE
E MASSA CON VOLMETRO 20000 Ω/V

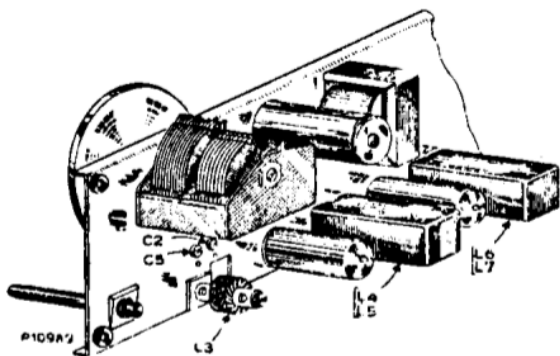

Modello 167

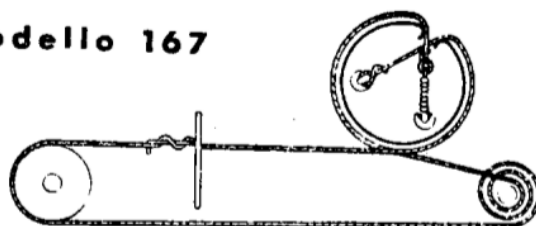

Supereletrina a 5 valvole « miniatura » per la ricezione delle onde medie.
Circuiti a radio frequenza (preselettore ed oscillatore) accordati con condensatore variabile.
Elevata sensibilità e rendimento acustico.
Antenna magnetica orientabile.
Mobile di materiale plastico.
Scala parlante di ampie dimensioni.
Alimentazione con corrente alternata 50 Hz per tensioni 11-125-140-160-220 volt.
Altoparlante magnetodinamico a forma ellittica.
Impedenza bobina mobile a 400 Hz 3,5 Ω
Potenza d'uscita indistorta 1,2 W
Potenza d'uscita massima 2,5 W
Consumo di corrente a 125 V 0,24 A
Potenza assorbita circa 30 W

DIMENSIONI 420 x 230 x 180 mm

PESO kg 3,5 circa; con imballo kg 4,5 circa

CARATTERISTICHE ELETTRICHE

Limiti di gamma
Onde medie 520 ÷ 1640 kHz
Media frequenza 455 kHz
Sensibilità (μV d'ingresso per 50 mW d'uscita).
Onde medie 20 ÷ 30 μV
1^o media frequenza 60 ÷ 100 μV
Bassa frequenza 40 ÷ 50 mV
(segnale applicato alla griglia della valvola 12AT6 in serie con un condensatore da 50 000 pF).

VALVOLE

- 12BE6 — Convertitrice di frequenza.
- 12BA6 — Amplificatrice di MF.
- 12AT6 — Rivelatrice, controllo automatico di sensibilità, amplificatrice di BF.
- 50B5 — Amplificatrice di potenza.
- 35W4 — Raddrizzatrice monoplastra.

ALLINEAMENTO

Per l'allineamento la massa del generatore deve essere collegata alla massa dell'apparecchio.

MEDIA FREQUENZA

Uscita del generatore collegata alla griglia della 12BE6 attraverso un condensatore di 50 000 pF. Regolare per la massima uscita i nuclei delle bobine L4, L5, L6, L7.

ALTA FREQUENZA

Uscita del generatore collegata alla presa d'antenna attraverso una antenna fittizia standard.

- a) Applicare un segnale a 1640 kHz, portare l'indice a fondo scala (variabile tutto aperto) e regolare il compensatore C5 (oscillatore) per udire il segnale.
- b) Applicare un segnale a 520 kHz, portare l'indice a fondo scala (variabile tutto chiuso) e regolare il poliferro della bobina L3 (oscillatore) per udire il segnale.
- c) Applicare un segnale a 1500 kHz, portare l'indice sul punto di taratura (200 m) sulla scala e regolare il compensatore C2 (preselettore) per la massima uscita.
- d) Applicare un segnale a 600 kHz, portare l'indice sul punto di taratura (500 m) sulla scala e regolare il poliferro della bobina L1 (preselettore) per la massima uscita.
- e) Ripetere le operazioni c) e d) per un perfetto allineamento.

TABELLA DI TARATURA

Frequenza di allineamento	Elementi da regolare
600 kHz	L3 poi L1
1500 kHz	C5 poi C2

N.B. - Controllare che l'allineamento sia fatto sulla frequenza fondamentale, badando che l'immagine sul generatore si trovi a frequenza più alta.

RADIO MARELLI - Mod. 167 - Sintonia a condensatore variabile. Gamma onde medie. Media frequenza a 455 kc/s. Potenza d'uscita 1,2 watt. Consumo 30 watt.